

### Мақсаты

Н-тәрізді төменгі қосу торабы 3/4" «евроконус» типті қосылысы бар және осьаралық арақашықтығы 50 мм болатын, төменгі қосылу патрубоктары бар жылыту аспаптарын қосуға арналған.

Сондай-ақ, төменгі қосу торабы жылыту жүйесіндегі жылу тасымалдағышты толық ағызбай-ақ, жылыту аспаптарын демонтаждау және техникалық қызмет көрсету мүмкіндігін қамтамасыз етеді. Бұйым екі құбырлы жылыту жүйелерінде қолдануға арналған.



### Құрылымы және материалдары

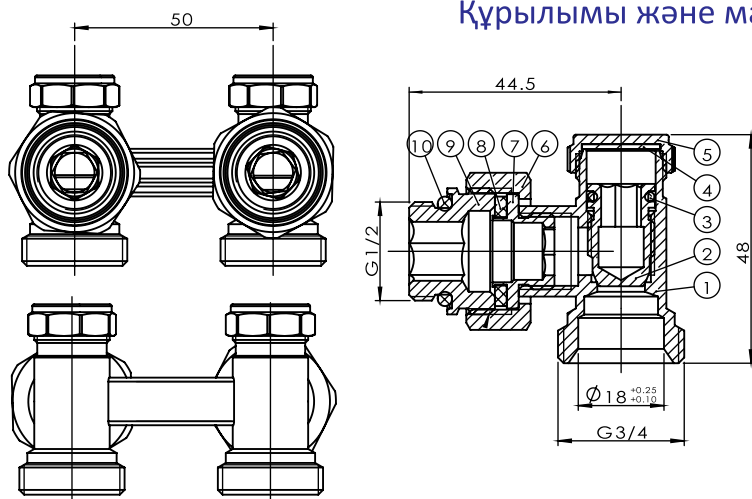

1. Клапан корпусы - Жез
2. Автоматты ауа шығару клапаны - Жез
3. Тығыздағыш сақина - EPDM
4. Тығыздағыш төсем - фибра
5. Бұрандалы тығын - Жез
6. Қосу элемент - Жез
7. Клапанның қосылу патрубогы - Жез
8. Тығыздағыш төсем - EPDM
9. Бұрандалы қосылыс - Жез
10. Тығыздағыш сақина - EPDM

### Техникалық сипаттамалар

- PN 16;
- Tmax 90°

### Гидравликалық параметрлер

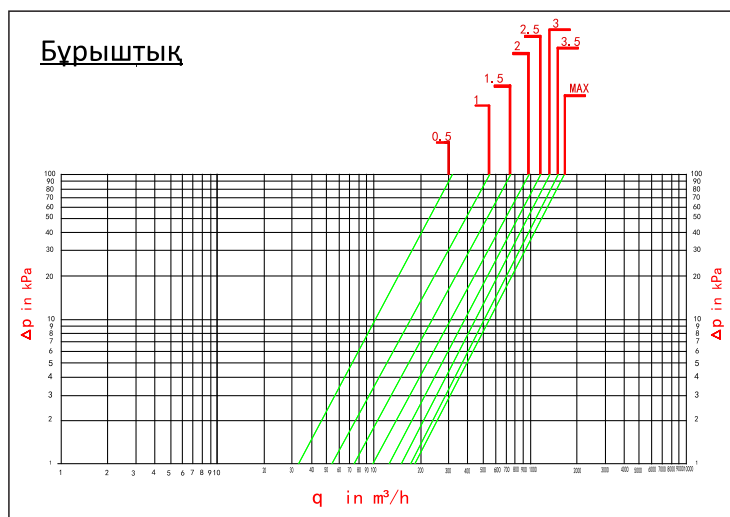
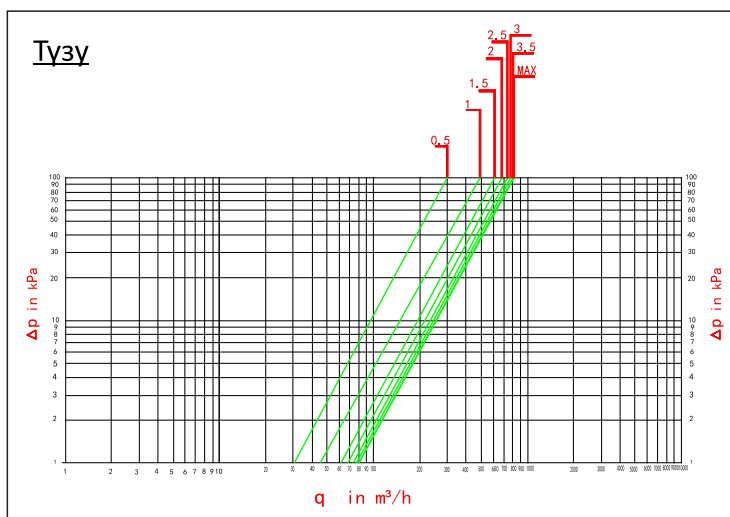

Реттеу мәні, n		0,5	1	1,5	2	2,5	3	3,5	max
Түзу	Мәні	0,32	0,56	0,75	0,98	1,22	1,42	1,6	1,73
Бұрыштық	KV	0,3	0,49	0,61	0,68	0,74	0,78	0,81	0,82